



COOPERATIVA  
**DON ARTURO**





## Objetivo del Manual

Este documento es una guía para la correcta aplicación gráfica y visual. El propósito es brindar una visión completa de lo que es la marca. Proporcionará el apoyo adecuado para mantener lo que es la coherencia visual y conceptual en cualquiera de las piezas que se desarrollen y así, comunicar de manera clara y efectiva.

Es importante aplicar cada una de las reglas en este manual y no perder unidad visual.





# **Antecedentes** de Marca



# COPAR, R.L.

Cooperativa Integral de Ahorro y Crédito Don Arturo, Responsabilidad Limitada, -COPAR, R.L. -, es una Cooperativa guatemalteca fiel a su misión y comprometida a contribuir con el desarrollo del país, fomentando el ahorro a través de servicios financieros, los cuales han sido diseñados para atender las necesidades de los guatemaltecos, brindando un servicio que busca colaborar positivamente y que contribuya a mejorar el nivel de vida de sus asociados.



# OBJETIVO

Fortalecer el crecimiento socioeconómico de los asociados mediante estrategias encaminadas al desarrollo cooperativo y sostenible, que permitan mejorar la calidad de vida de todos nuestros asociados.

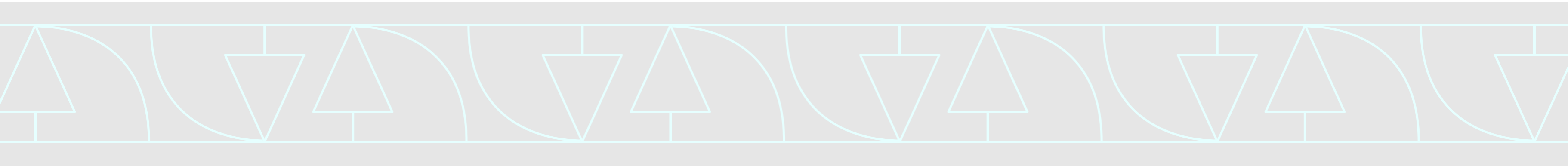



# MISIÓN

Contribuimos al desarrollo de nuestros asociados en todo el territorio de Guatemala, para su crecimiento económico con fomento en el ahorro.

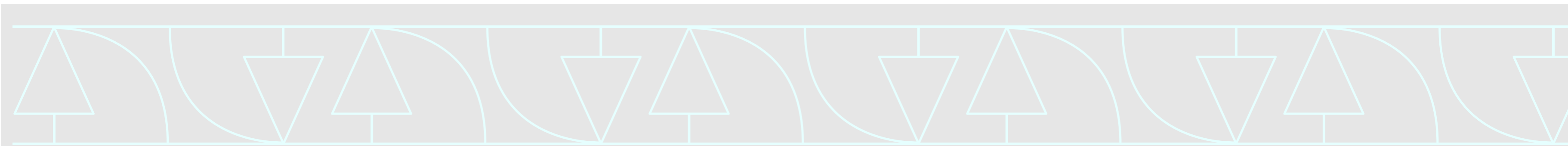



# VISIÓN

Ser reconocidos como la primera Cooperativa Integral de Ahorro y Crédito líder en proporcionar, de forma innovadora y ágil, productos y servicios digitalizados con controles de seguridad y de cumplimiento, a sus asociados.

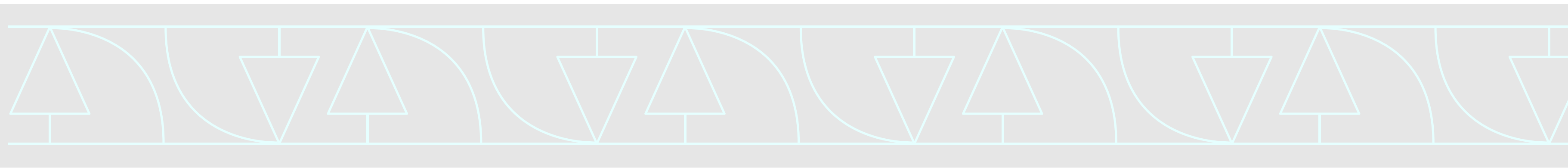

# VALORES

## Ayuda mutua

Accionar en conjunto para la solución de problemas de los asociados.

## Responsabilidad social

Generar el compromiso de velar por todos.

## Solidaridad

Buscar soluciones para el bien común.

## Esfuerzo propio

Encontrar una motivación para prosperar y conseguir lo propuesto.



COOPERATIVA  
DON ARTURO



# Arquetipo de la marca

## **ARQUETIPO DEL CUIDADOR:**

Busca transmitir protección, hacerlos sentir seguros. Una solución para promover una vida mejor para sus clientes, su objetivo es ayudar a los demás como a las necesidades de la sociedad en su conjunto.

COLORES PREDOMINANTES ARQUETIPO CUIDADOR

Azul, amarillo y rojo.

## **ARQUETIPO EL BUEN CIUDADANO (HOMBRE COMÚN):**

Marca dispuesta a ayudar a la comunidad, se caracterizan por ser empáticos y amigables. Son realistas y no pretenden aparentar ser lo que no son. Se adaptan a los cambios.

COLORES PREDOMINANTES ARQUETIPO CUIDADOR

Azules, grises y rojo.



# Identidad Básica





# COOPERATIVA DON ARTURO

## PINOS GEMELOS

Representación de las Cooperativas Internacionalmente

## SOL

Creador de buen ambiente, proporciona calidez.

## ESCUDO DA

Protege y cuida la seguridad de las personas, creando así un ambiente agradable en la CDA.

## RINOCERONTE

Determinado a seguir adelante. Representa a la marca DA, le da la fuerza y el respaldo de confianza que la Cooperativa otorga.

# Construcción del logo

x 1cm\*1cm

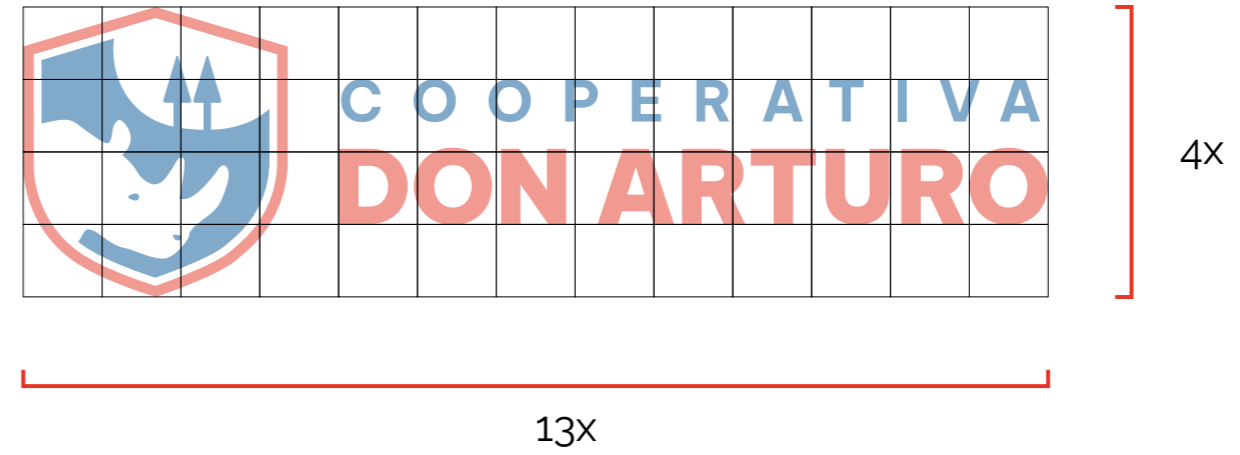
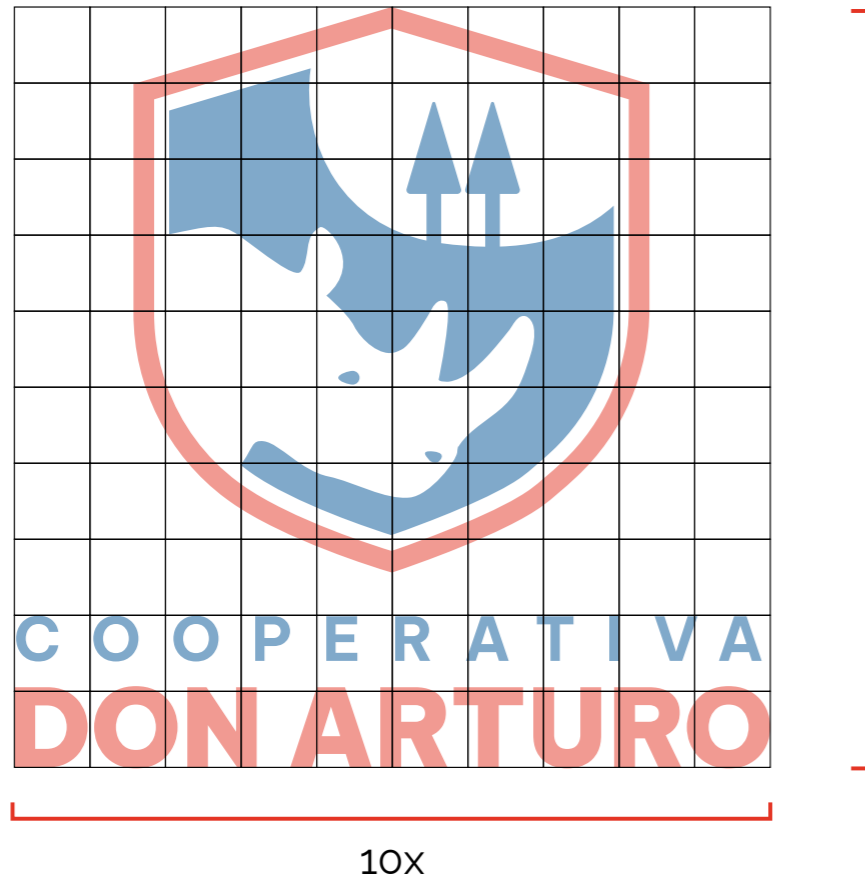

El tamaño del logo puede ser modificado según las aplicaciones en las que sea empleado, debiendo mantener las proporciones presentadas en la construcción para mantener la estética, asegurando una correcta representación visual del mismo.

# Versiones del logo

Cuadrado  
Versión Principal



COOPERATIVA  
**DON ARTURO**

Horizontal  
Versión Secundaria



COOPERATIVA  
**DON ARTURO**

Isotipo



Estas versiones del logo serán para uso comercial, ya sea RRSS,  
aplicaciones, páginas web, etc.



**COPAR R.L.**  
COOPERATIVA INTEGRAL  
DE AHORRO Y CRÉDITO  
DON ARTURO R.L.



**COPAR R.L.**  
COOPERATIVA INTEGRAL  
DE AHORRO Y CRÉDITO  
DON ARTURO R.L.



**COPAR R.L.**  
COOPERATIVA INTEGRAL  
DE AHORRO Y CRÉDITO  
DON ARTURO R.L.

Estas versiones del logo serán para uso legal, como papelería corporativa, etc.

# Usos correctos del logo

## USO LEGAL

Para el uso legal, sólo existe la versión cuadrada del logo principal. Ya que la versión horizontal es una extensión.



FULL COLOR



1 COLOR POSITIVO



1 COLOR NEGATIVO

USO COMERCIAL

El logo full color siempre debe tener fondo blanco sin importar el fondo que tenga, para identificarlo con claridad.



FULL COLOR



1 COLOR POSITIVO



1 COLOR NEGATIVO



FULL COLOR



1 COLOR POSITIVO



1 COLOR NEGATIVO

La aplicación del isotipo rojo sobre el fondo rojo se omite, por cuestiones de estética.



FULL COLOR



1 COLOR POSITIVO



1 COLOR NEGATIVO

# Usos incorrectos del logo

## USO LEGAL

### NOTA IMPORTANTE

Es necesario mantener la papelería corporativa con fondos blancos, ya que son de uso legal.

En caso de ser una agenda, folder u otro elemento complementario que sea principalmente con un fin de diseño, puede utilizarse la versión comercial.



No estirar, fruncir, distorsionar en general.



No agregar sombra paralela, desenfoque o efecto.

No invertir los colores establecidos para el logo.



No está permitido crear una versión del logo secundario para uso legal o cualquier otra variante.

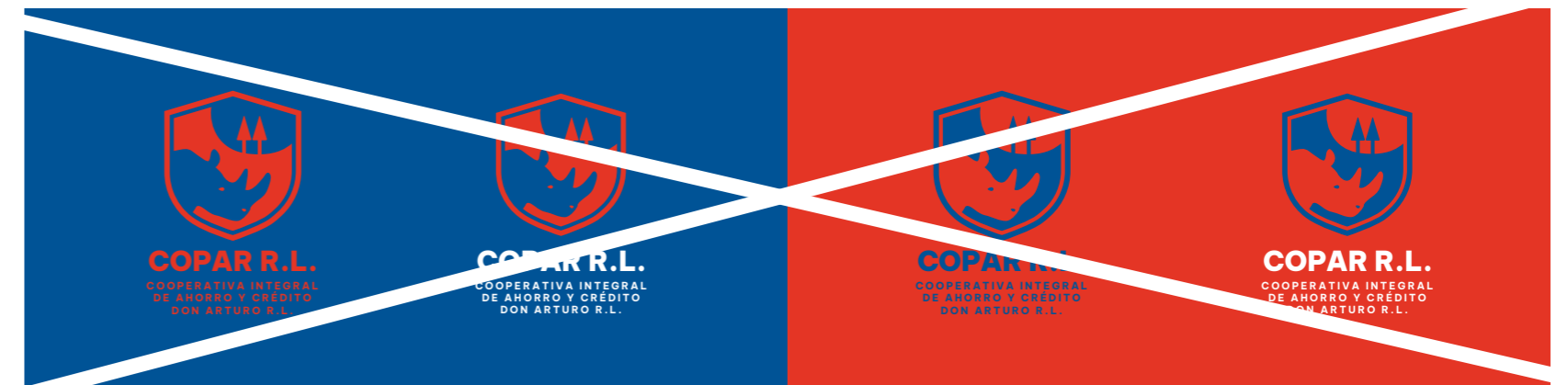

No se utilizan los rojos sobre fondos azules y viceversa. Tampoco el uso del logo con la tipografía blanca y el isotipo sin fondo blanco.

## USO COMERCIAL

### NOTA IMPORTANTE

No se permiten cambios al logo como: invertir los colores de la versión full color en cualquiera de sus variantes. Ya sea al isotipo o la tipografía.



No estirar, fruncir, distorsionar en general.

No agregar sombra paralela sin el fondo blanco del isotipo.



No agregar desenfoque o cualquier efecto que obstruya su claridad.



No utilizar el isotipo de un sólo color y la tipografía de otro.



No utilizar la versión negativa roja sobre fondo azul y viceversa. Tampoco utilizar la versión con tipografía blanca sin que el isotipo tenga el fondo blanco.



**Zona** segura  
**Tamaño** mínimo

## ZONA SEGURA



La zona segura nos ayuda a determinar cuando hay varios elementos en nuestra composición y la distancia que se establecerá para una correcta aplicación.

La altura corresponde al nombre de la marca.



## TAMAÑO MÍNIMO

### DIGITAL



200 px ancho \* 85 px alto



85 px ancho \* 105 px alto

### IMPRESIÓN



5.1 cm ancho \* 1.5 cm alto



1.4 cm ancho \* 1.5 cm alto



# **Sistema** Visual





**Paleta** Cromática  
**Tipografía**  
**Elementos** y texturas  
**Personajes**

## NOTA IMPORTANTE

Los colores y elementos representados pertenecen a una línea gráfica institucional, por lo tanto, para otras campañas pueden variar los elementos **a excepción de la tipografía.**

La paleta de colores puede variar levemente, manteniéndose en la gama de rojos, azules y grises. Procurando mantenerse en el área del código HEX.

---

## BERMELLÓN

#e43525

RGB: 228 53 37

CMYK: 1 89 89 0

## ROJO INGENIERÍA

#c91911

RGB: 201 25 17

CMYK: 13 98 100 4

## AZUL POLINESIO

#005396

RGB: 0 83 150

CMYK: 97 67 11 1

## ÍNDIGO

#01467f

RGB: 1 70 127

CMYK: 100 75 22 7

## PLATINO

#e6e6e6

RGB: 230 230 230

CMYK: 12 8 9 0

# Raleway

ABCDEFGHIJKLMNOPQRSTUVWXYZ  
abcdefghijklmnopqrstuvwxyz

ABCDEFGHIJKLMNOPQRSTUVWXYZ  
abcdefghijklmnopqrstuvwxyz

**ABCDEFGHIJKLMNOPQRSTUVWXYZ**  
**abcdefghijklmnopqrstuvwxyz**

El uso del estilo (light, regular, bold)  
**dependerá del enfoque y el mensaje**  
que se quiera transmitir.

ELEMENTOS  
Y TEXTURAS

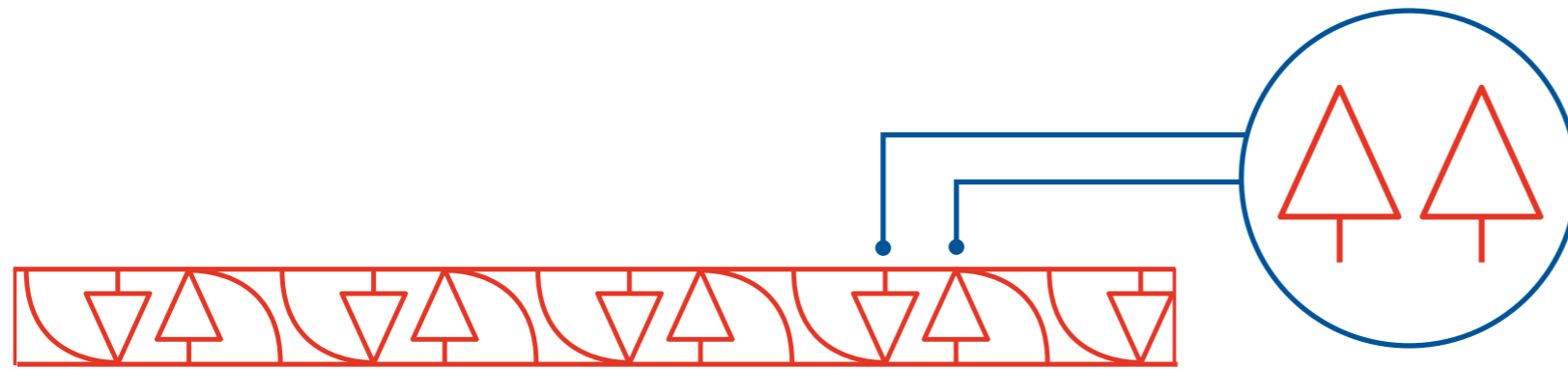

Los pinos representan las ideas que dan razón de ser al cooperativismo como filosofía de vida en todo el mundo. Siendo un ícono universal para representar las cooperativas.

**otros...**



Se desglosarán varias texturas siempre teniendo en cuenta los pinos y la armonía que pueden crear al estar juntos.

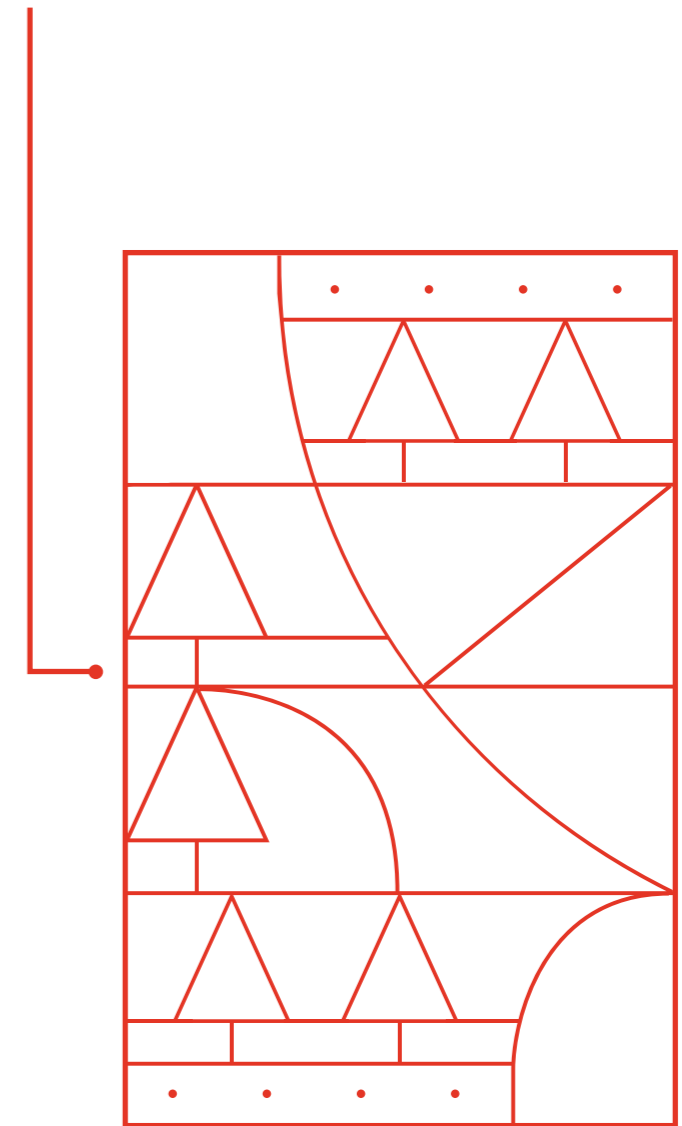

PERSONAJES

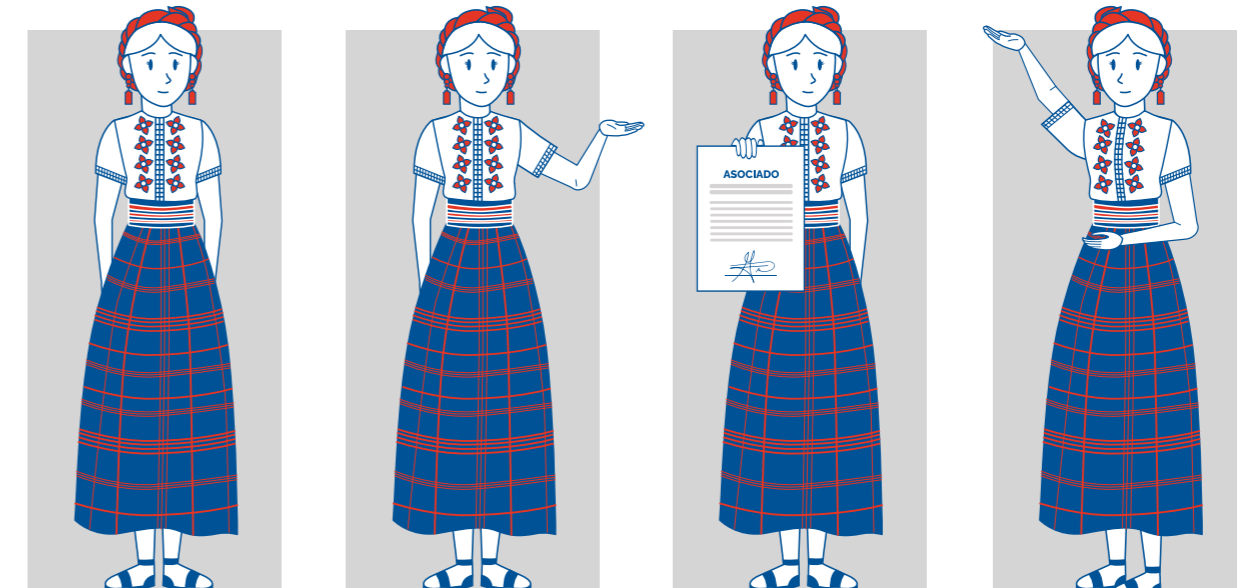
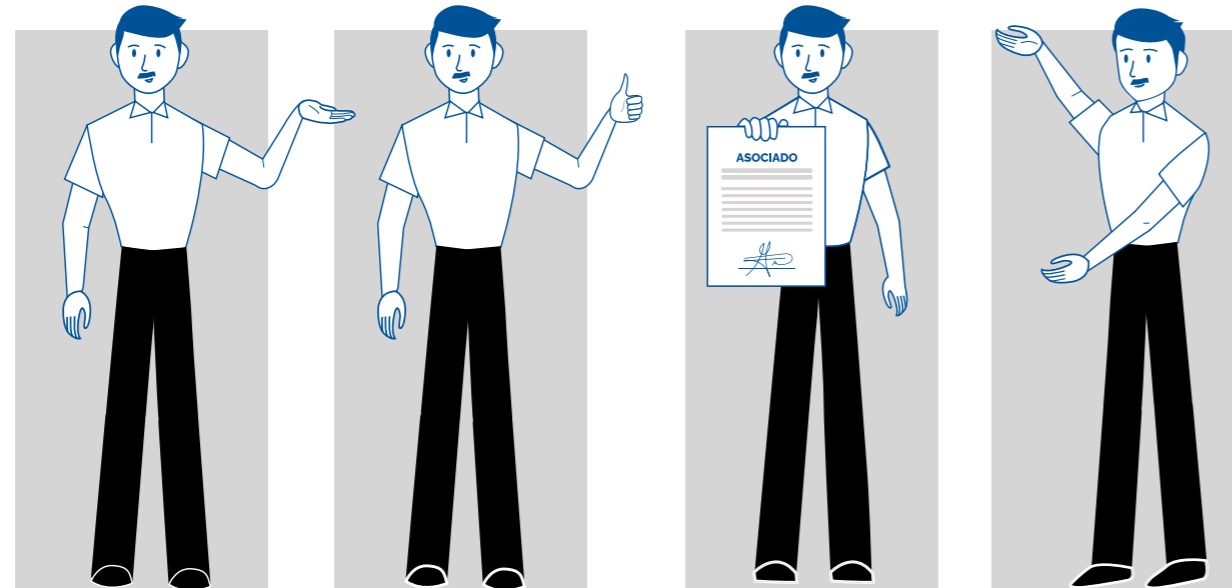
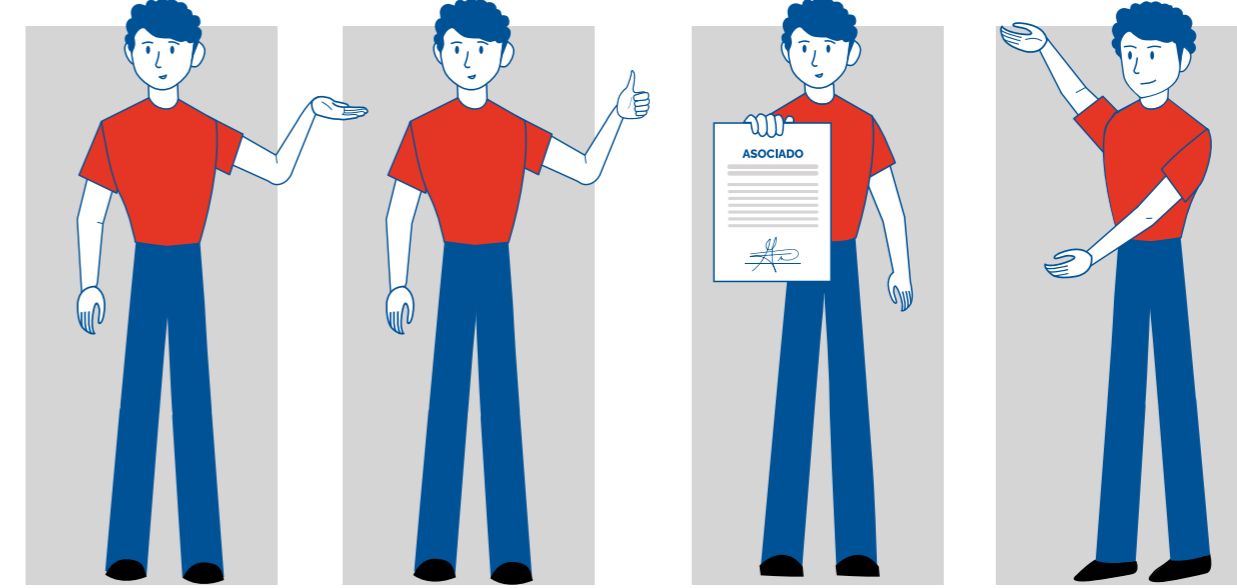
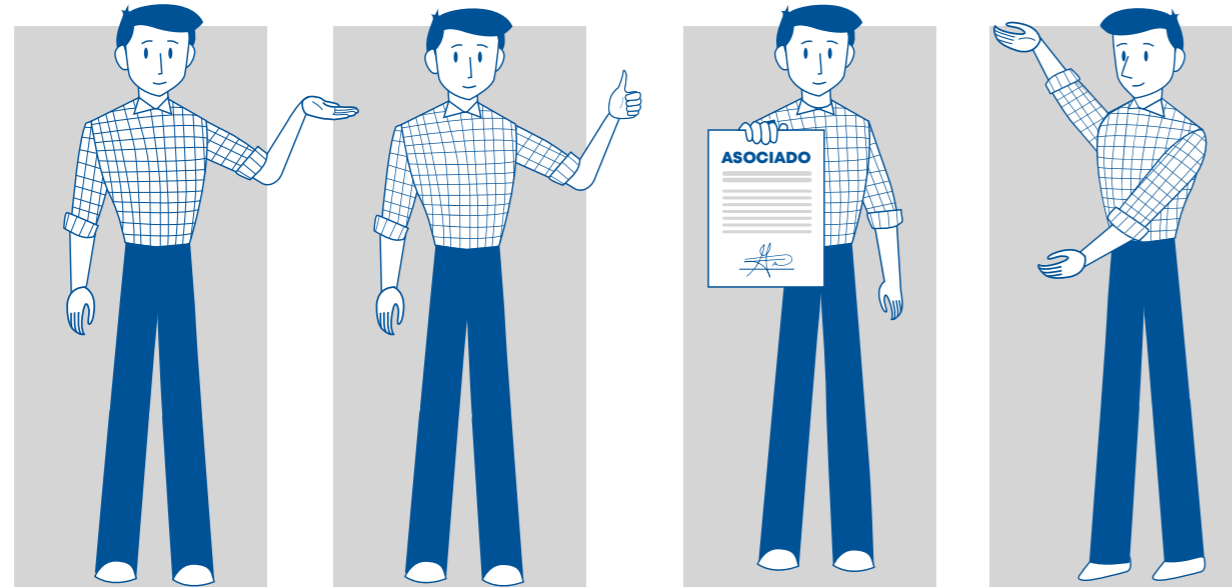

## PERSONAJES

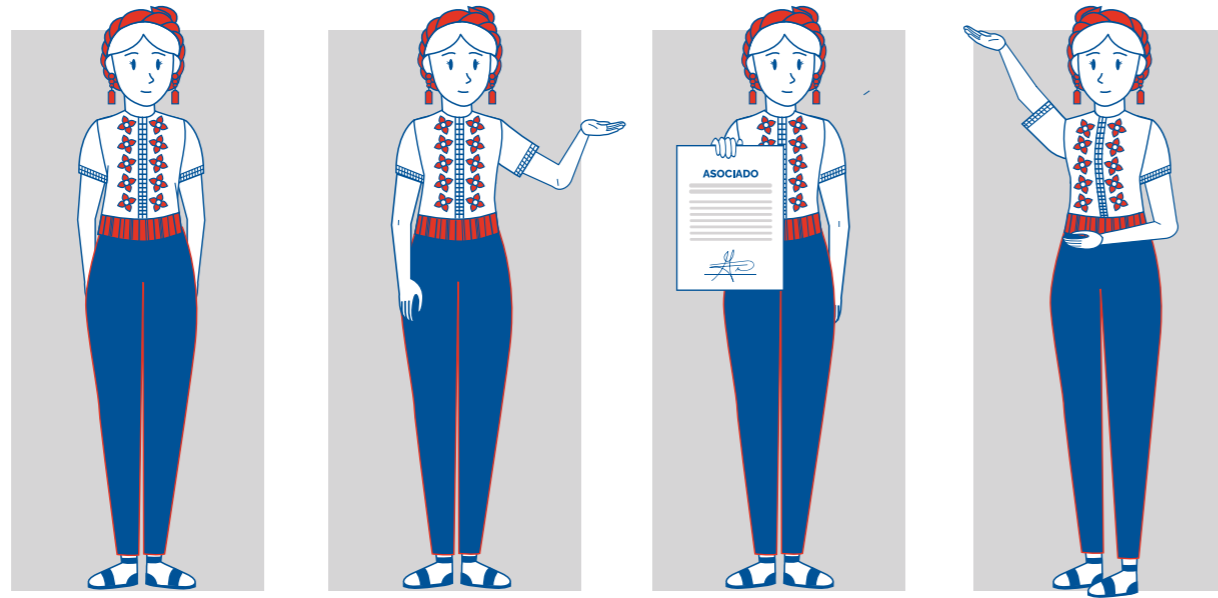

Se pueden crear variaciones de los personajes con sus expresiones, posiciones, etc.  
Al igual que integrar iconografía o elementos necesarios.

No se pueden aplicar colores diferentes a la paleta cromática establecida en el manual.

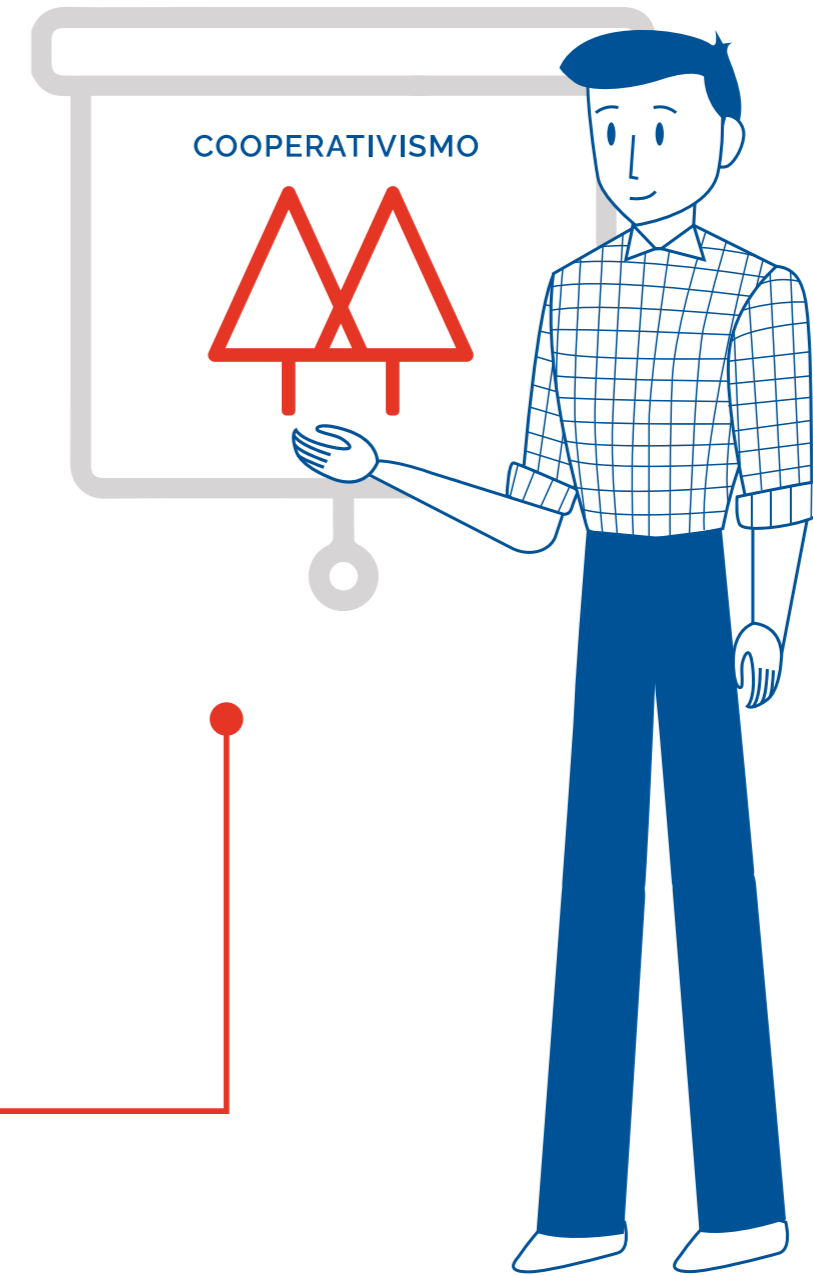



# Aplicaciones



# Papelería Corporativa

TARJETAS DE PRESENTACIÓN



## MEMBRETE CARTA Y OFICIO



Guatemala XX de mes, 2023

### A quien interese

Una hoja membretada puede capturar y presentar tu historia de marca de manera visual con el diseño correcto – lo que ayuda a conectarse con las personas que tengan los mismos valores.

Una hoja membretada bien diseñada produce una impresión fuerte y duradera.

Por último, te ahorra tiempo. Con un membrete, no tendrías que escribir el nombre de tu compañía, eslogan y detalles de contacto una y otra vez siempre que escribas una carta.

Si seleccionas cualquiera de las imágenes con la etiqueta "Utiliza esta plantilla", puedes optar por simplemente abrir el mismo diseño cada vez que necesites enviar un mensaje. ¿Estás listo para comenzar?

Una hoja membretada puede capturar y presentar tu historia de marca de manera visual con el diseño correcto – lo que ayuda a conectarse con las personas que tengan los mismos valores.

Una hoja membretada bien diseñada produce una impresión fuerte y duradera.

Por último, te ahorra tiempo. Con un membrete, no tendrías que escribir el nombre de tu compañía, eslogan y detalles de contacto una y otra vez siempre que escribas una carta.

Si seleccionas cualquiera de las imágenes con la etiqueta "Utiliza esta plantilla", puedes optar por simplemente abrir el mismo diseño cada vez que necesites enviar un mensaje. ¿Estás listo para comenzar?

ANDREA ROJAS

11 calle Diagonal 6, zona 10, Guatemala,  
Edificio Diago6 - 6to Nivel  
2318-2222



Guatemala 19 de diciembre, 2022

### A quien interese

Una hoja membretada puede capturar y presentar tu historia de marca de manera visual con el diseño correcto – lo que ayuda a conectarse con las personas que tengan los mismos valores.

Una hoja membretada bien diseñada produce una impresión fuerte y duradera.

Por último, te ahorra tiempo. Con un membrete, no tendrías que escribir el nombre de tu compañía, eslogan y detalles de contacto una y otra vez siempre que escribas una carta.

Si seleccionas cualquiera de las imágenes con la etiqueta "Utiliza esta plantilla", puedes optar por simplemente abrir el mismo diseño cada vez que necesites enviar un mensaje. ¿Estás listo para comenzar?

Una hoja membretada puede capturar y presentar tu historia de marca de manera visual con el diseño correcto – lo que ayuda a conectarse con las personas que tengan los mismos valores.

Una hoja membretada bien diseñada produce una impresión fuerte y duradera.

Por último, te ahorra tiempo. Con un membrete, no tendrías que escribir el nombre de tu compañía, eslogan y detalles de contacto una y otra vez siempre que escribas una carta.

Si seleccionas cualquiera de las imágenes con la etiqueta "Utiliza esta plantilla", puedes optar por simplemente abrir el mismo diseño cada vez que necesites enviar un mensaje. ¿Estás listo para comenzar?

ANDREA ROJAS

11 calle Diagonal 6, zona 10, Guatemala,  
Edificio Diago6 - 6to Nivel  
2318-2222

FIRMA DIGITAL

**Fernando Lima**

Gerente de Unidad de Tarjeta

copargt.com 

3044-1213



COOPERATIVA  
DON ARTURO

GAFETE EMPRESARIAL

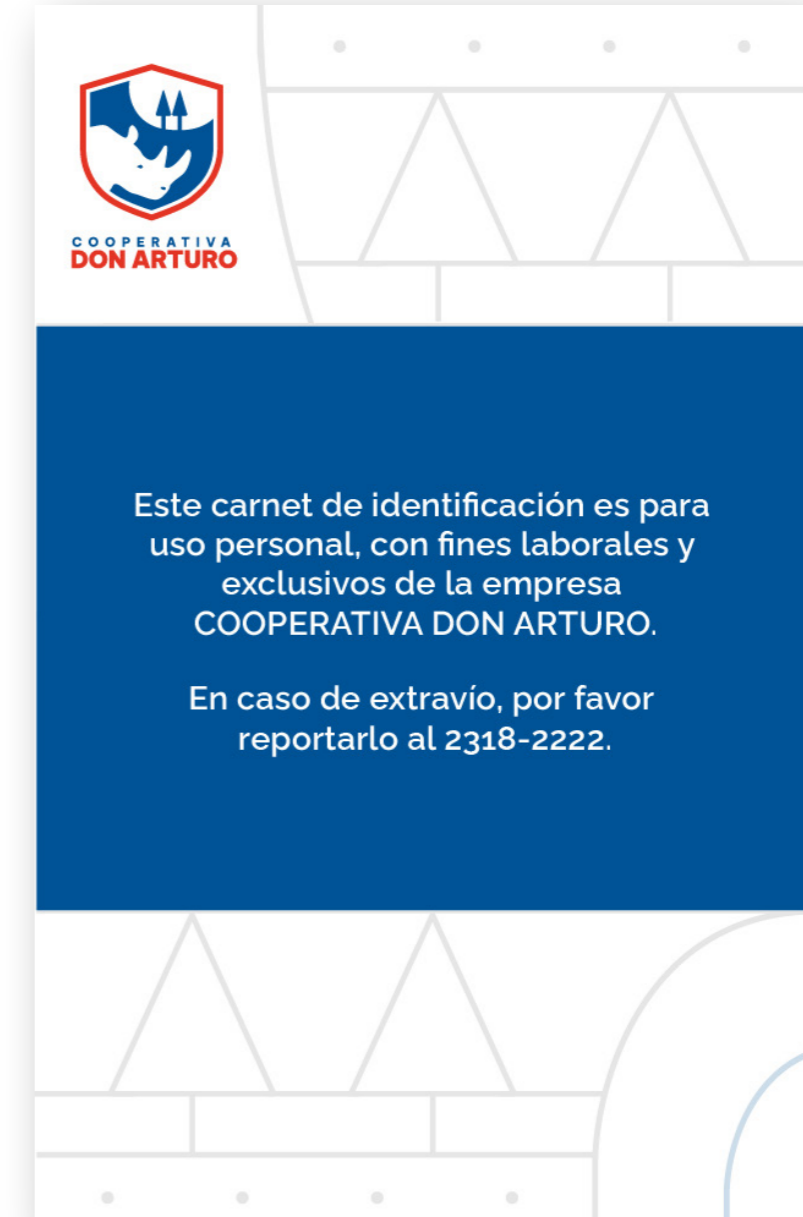
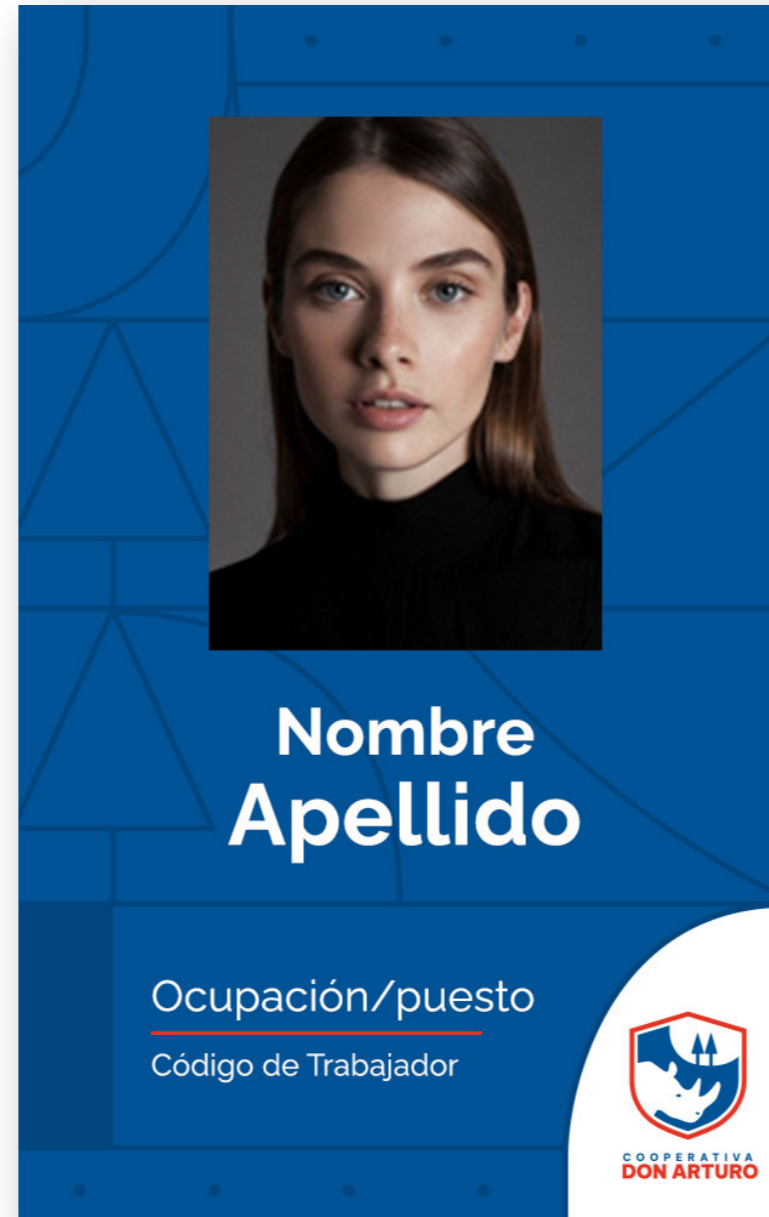

AGENDA

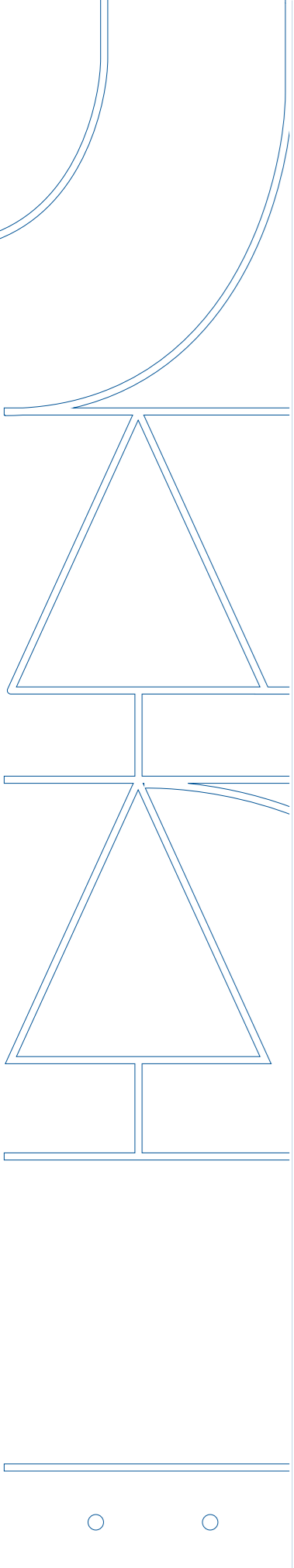

## PLANTILLAS PARA COMUNICADOS

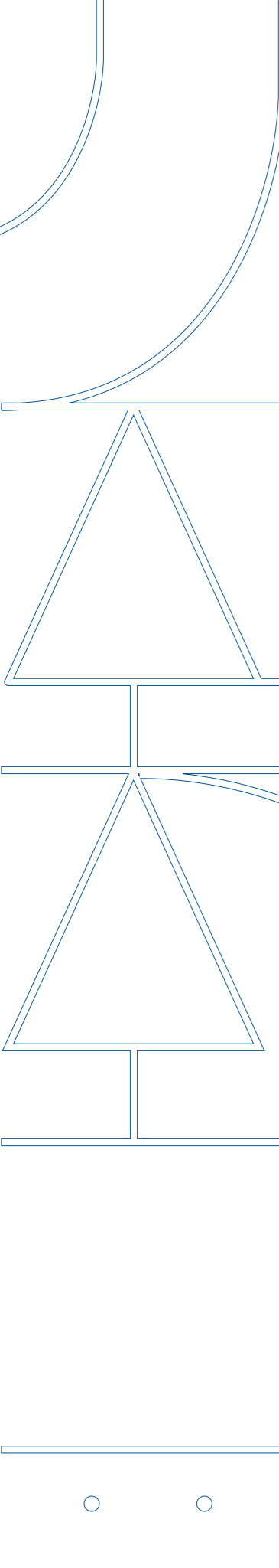

  
COOPERATIVA  
DON ARTURO

# COMUNICADO

Lorem ipsum dolor sit amet, consectetur adipiscing elit, sed diam nonummy nibh euismod tincidunt ut laoreet dolore magna aliquam erat volutpat. Ut wisi enim ad minim veniam, quis nostrud exerci tation ullamcorper suscipit lobortis nisl ut aliquip ex ea commodo consequat. Duis autem vel eum iriure dolor in hendrerit in vulputate velit esse molestie consequat, vel illum dolore eu feugiat nulla facilisis at vero eros et accumsan et iusto odio dignissim qui blandit praesent luptatum zzril delenit augue dui dolore te feugait nulla facilisi.

Lorem ipsum dolor sit amet, consectetur adipiscing elit, sed diam nonummy nibh euismod tincidunt ut laoreet dolore magna aliquam erat volutpat. Ut wisi enim ad minim veniam, quis nostrud exerci tation ullamcorper suscipit lobortis nisl ut aliquip ex ea commodo consequat.

Lorem ipsum dolor sit amet, consectetur adipiscing elit, sed diam nonummy nibh euismod tincidunt ut laoreet dolore magna aliquam erat volutpat. Ut wisi enim ad minim veniam, quis nostrud exerci tation ullamcorper suscipit lobortis nisl ut aliquip ex ea commodo consequat. Duis autem vel eum iriure dolor in hendrerit in vulputate velit esse molestie consequat, vel illum dolore eu feugiat nulla facilisis at vero eros et accumsan et iusto odio dignissim qui blandit praesent luptatum zzril delenit.

Lorem ipsum dolor sit amet, consectetur adipiscing elit, sed diam nonummy nibh euismod tincidunt ut laoreet dolore magna aliquam erat volutpat. Ut wisi enim ad minim veniam, quis nostrud exerci tation ullamcorper suscipit lobortis nisl ut aliquip ex ea commodo consequat.

  
COOPERATIVA  
DON ARTURO

# COMUNICADO

Lorem ipsum dolor sit amet, consectetur adipiscing elit, sed diam nonummy nibh euismod tincidunt ut laoreet dolore magna aliquam erat volutpat. Ut wisi enim ad minim veniam, quis nostrud exerci tation ullamcorper suscipit lobortis nisl ut aliquip ex ea commodo consequat. Duis autem vel eum iriure dolor in hendrerit in vulputate velit esse molestie consequat, vel illum dolore eu feugiat nulla facilisis at vero eros et accumsan et iusto odio dignissim qui blandit praesent luptatum zzril delenit augue dui dolore te feugait nulla facilisi.

Lorem ipsum dolor sit amet, consectetur adipiscing elit, sed diam nonummy nibh euismod tincidunt ut laoreet dolore magna aliquam erat volutpat. Ut wisi enim ad minim veniam, quis nostrud exerci tation ullamcorper suscipit lobortis nisl ut aliquip ex ea commodo consequat.

Lorem ipsum dolor sit amet, consectetur adipiscing elit, sed diam nonummy nibh euismod tincidunt ut laoreet dolore magna aliquam erat volutpat. Ut wisi enim ad minim veniam, quis nostrud exerci tation ullamcorper suscipit lobortis nisl ut aliquip ex ea commodo consequat.

**Post** RRSS



COOPERATIVA  
**DON ARTURO**

.....

**¡PRÓXIMAMENTE!**  
la mejor opción para **invertir**

.....



Empresa dirigida por sus asociados de  
manera **democrática e igualitaria**.  
Todos los asociados tienen los mismos  
derechos **independientemente del  
capital que aporten**.

Ley General de Cooperativas decreto 82-78

 ¿Quieres sacarle el jugo a tu dinero extra?  
**Ahorra o reduce tus deudas**



**Tips COPAR**

**¡No caigas en la tentación!**  
Usa tu bono 14 de manera inteligente, ahórralo o abona a tus deudas.

¿Quieres sacarle el jugo a tu dinero extra?  
**Ahorra o reduce tus deudas**



**Tips COPAR**

**¡No caigas en la tentación!** Usa tu bono 14 de manera inteligente, ahórralo o reduce tus deudas.



 **Invierte tu bono 14**

**1. proyecta y prevee**  
Haz una lista y coloca por prioridad de lo que deseas comprar. Esto te permitirá que tengas una idea clara de lo que tienes y puedes comprar.



**2. Restringe y controla gastos**  
"Evita los gastos hormiga". Si no lo necesitas, no lo compres. Luego de realizar tu lista y ver tus prioridades, también debes cuidar en cumplir con lo que se agregó a la lista.

**3. Los compromisos van primero**  
Pagar las deudas ayudará en gran manera. Destina parte del bono para este fin, te dará tranquilidad mental y salud financiera.



**4. ¡AHORRA!**  
Es difícil pero no imposible y sin duda, la actividad que más beneficios te traerá a futuro. Además, con un poco de ahorro, se puede enfrentar de mejor manera los imprevistos o emergencias.

**PAGAR**



The image features a solid red background. On the left and right sides, there are vertical decorative borders. Each border consists of a series of stacked rectangular panels. From top to bottom, the panels contain: a quarter-circle arc, an equilateral triangle, a square with a vertical line through its center, another equilateral triangle, a square with a vertical line through its center, and finally a square with two small dots in the bottom corners. The word "Uniforme" is centered in the lower half of the page in a white, bold, sans-serif font.

**Uniforme**

CAMISA BLANCA/AZUL







COOPERATIVA  
**DON ARTURO**